

VR STRIPS

Inbouwstrips voor het isoleren van verticaal schuivende ramen tegen kou, tocht en geluid. Slim en waardevol isoleren met VR Strips.

inhoud 2 kozijnstrips
2 raamstrips
2 O-profielen, 10 mm en 6 mm
bevestigingsschroefjes Torx 6
(per set voor een raam)

VR Finish

gereedschap 1 frees
1 snijmes of zaagje
1 schroevendraaier voor Torx 6
eventueel een 3mm groefzaag
schone doek
(niet inbegrepen)

toepassing VR Strips zijn geschikt voor schuivend onder- en bovenraam. Ook een combinatie met twee schuivende delen kan.

VR Strips zijn ontwikkeld voor een raamdikte (d) vanaf 36mm, maar kunnen al toegepast worden als er aan de zijkanten van het schuifraam een groef van 10x12mm gemaakt kan worden die verder niets in de weg zit. Daarmee kan het in veel gevallen ook met dunner hout.

De hoogte van het schuivende deel (h) en de schuifhoogte kunnen niet groter zijn dan de lengte van zij-profielen, de lengte vermeld op de verpakingskoker van de VR Strips. Andere lengtes zijn op aanvraag leverbaar.

Het schuifraam kan niet breder (b) zijn dan de lengte van de O-profielen. Deze zijn standaard 1500mm. Andere lengtes zijn op aanvraag leverbaar.

Deze techniek is zowel geschikt voor schuiframen met contragewichten als voor systemen met balansveren. Het systeem heeft geen invloed op het balanssysteem en beperkt ook niet het gewicht van het schuifraam.

VR Strips zijn zo ontworpen dat ze speling in het (oude) raam kunnen opvangen. Het raam mag dus een beetje krom, scheef of scheluw zijn. Er mag wat hout weggesleten zijn. In alle richtingen mag het verschil ongeveer 5mm bedragen. In vele gevallen kunnen ook grotere afwijkingen opgevangen worden, door de VR Strips handig in te bouwen. Al kan het zijn dat de isolatiewaarde wat afneemt of het schuiven iets lastiger wordt. Kijk hiervoor verderop in deze handleiding.

Dit is een algemene handleiding. Elk restauratieraam is uniek, gebruik daarom ook eigen inzicht en ervaring om de VR strips toe te passen.

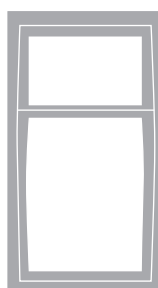
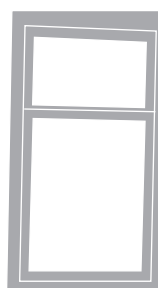
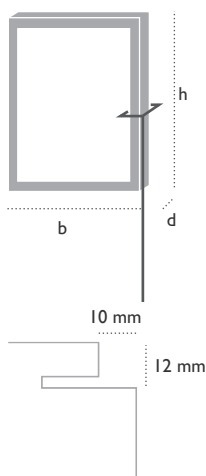
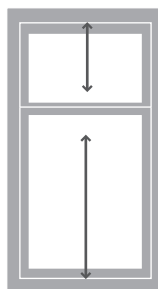

Meer informatie is te vinden op www.vanruysdael.nl

HappyLift BV

Kadijk 16 | 8531XD Lemmer | Nederland
www.happylift.nl | sales@happylift.nl

inhoud

I	handleiding schuivend onderraam	3
II	handleiding schuivend bovenraam	7
III	details & alternatieven	11
IV	bijzondere situaties	19
V	extra's & uitbreidingen	21
VI	gebruik & onderhoud	22
VII	mogelijke problemen	23

I handleiding schuivend onderraam

schuif het raam geheel open, koppel voorzichtig het balanssysteem los en haal het schuifraam uit het kozijn

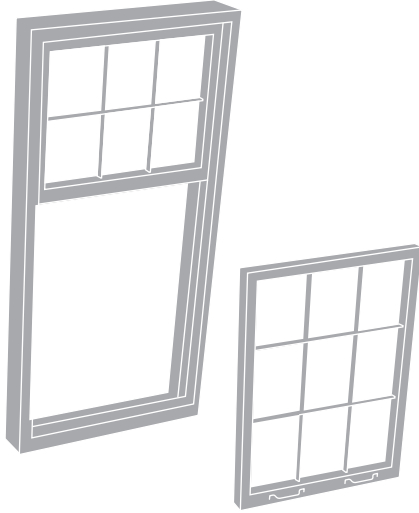

- . wees ervan verzekerd dat het raam ten allen tijde stabiel en veilig staat vooraleer het balanssysteem los te maken.
- . haal eventuele beleglatten of afdeklatten weg
- . koppel voor een systeem met contragewichten de gewichten voorzichtig los en til het raam uit het kozijn
- . let er op dat bij een kozijn met schuivend boven- en onderraam het gewicht aan beide schuivende delen gekoppeld kan zijn
- . haal bij een verensysteem de eventuele eindstoppen weg, schuif het raam omhoog, ondersteun het degelijk en koppel de veren voorzichtig los.

2 frees sponningen in het schuifraam links/rechts en boven/onder een groef over de hele breedte

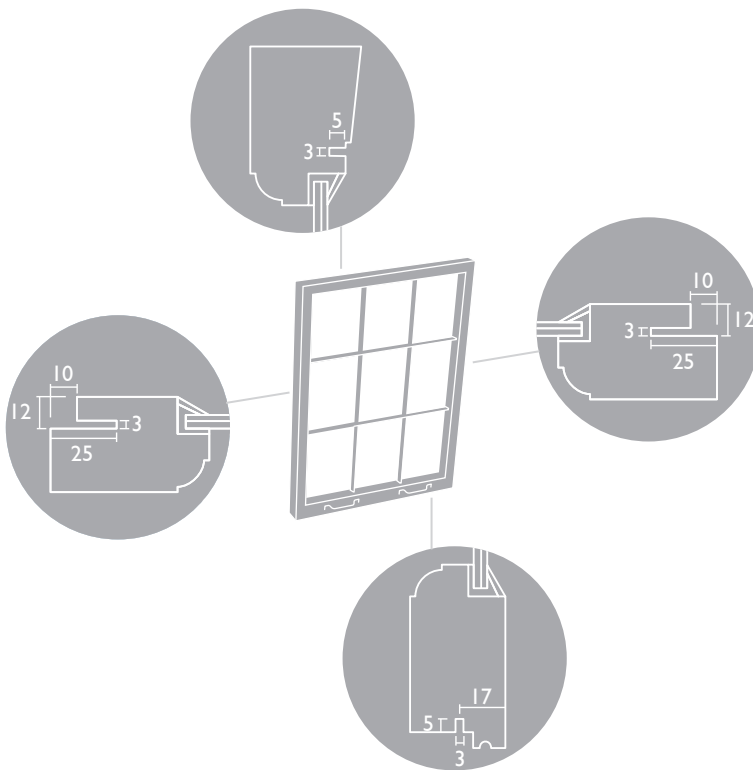

- . frees of zaag de zijspooningen (10x12mm en groef 3mm) met behulp van een bovenfrees en/of een groefzaag over de hele zijkant van het schuifraam aan beide kanten.
- . volg bij het frezen de rand van het schuifraam
- . indien het raam behoorlijk krom of weggesleten is, pas deze maatvoering aan volgens sectie D in dit overzicht.
- . frees onder, bij de dorpel, een 3mm brede groef van ca. 5mm diep over de hele breedte. Houd bij voorkeur de maat (17mm vanaf de buitenzijde) aan voor optimale afdichting samen met de zijkanten.
- . voorzie de bovenzijde, de wisseldorpel, van een zelfde groef over de hele breedte. Doe dit op handig stuk waar de schuine of platte uitstekende kanten van beide raamdelen samen komen en er ruimte is voor een O rubber van 6mm.
- . pas desnoods de wisseldorpel aan met een latje voor de groef in beide delen. Zie ook C-04

I handleiding schuivend onderraam

3 maak de raamstrips links en rechts op de hoogtemaat, knip de O-profielen boven (klein) en onder (groot) op de breedtemaat en druk deze in de sponningen van het schuifraam

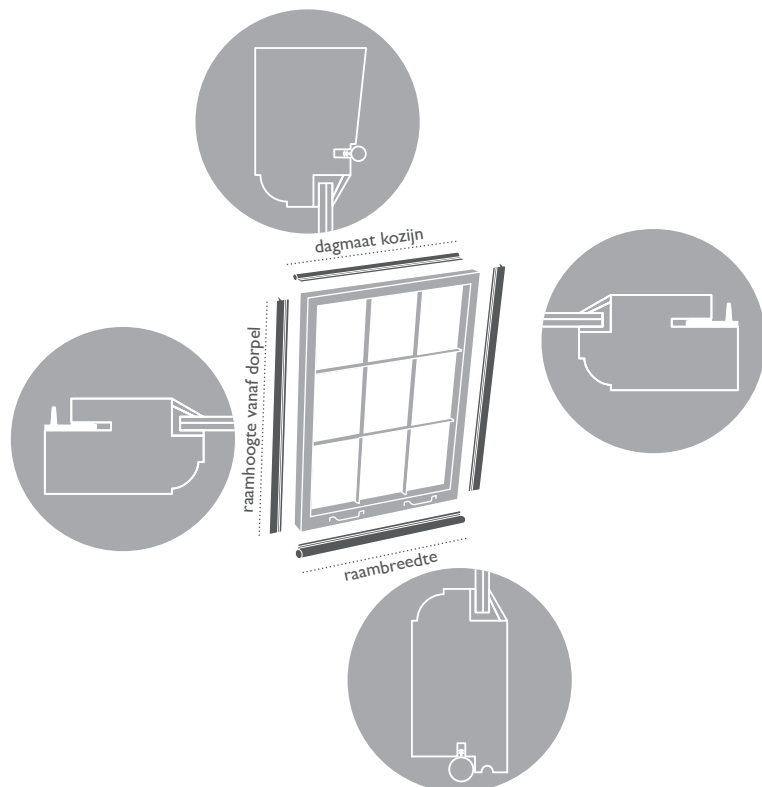

- . kort de raamprofielen af gelijk met de hoogte van het schuifraam.
- . doe dat zo dat in gesloten positie het profiel gelijk komt met de bovenkant van het schuifraam.
- . houd eventueel rekening met een schuine dorpel onderin, of ruimte tussen schuifraam en dorpel in gesloten positie ter hoogte van de zijgroeven. (zie tekening)
- . het is niet erg als deze maat iets afwijkt, maar een te lang profiel kan zichtbaar zijn en een te kort profiel kan iets meer lucht en tocht doorlaten.
- . druk deze profielen met de zaagtand-ribbels links en rechts in het schuifraam. Tik het profiel aan de buitenzijde gelijk met de zijkant van het hout voor de positionering. (zie tekening)
- . pas dit bij een erg krom of weggesleten raam aan volgens de alternatieve detaillering in sectie D.
- . zorg ervoor dat in gesloten positie het profiel tot precies tegen de onderdorpel komt.
- . indien de gefreesde groef te groot is kan het profiel extra vastgehecht worden met een beetje lijm, of met paar spijkers op zijn positie gehouden worden.
- . maak een klein O-profiel (6mm O) op maat zodat het precies binnen de dagmaat van het kozijn past (zie tekening) en druk het in de gemaakte groef bij de wisseldorpel
- . maak voor de aansluiting onder een groot O-profiel (10mm O) op maat zodat het precies binnen de geleiding links-rechts, de sponningmaat, past (zie tekening) en druk het in de onderzijde
- . rek deze profielen niet uit bij het op maat maken of bij het monteren.

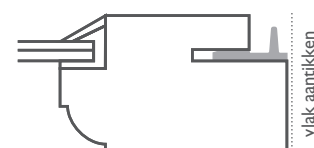
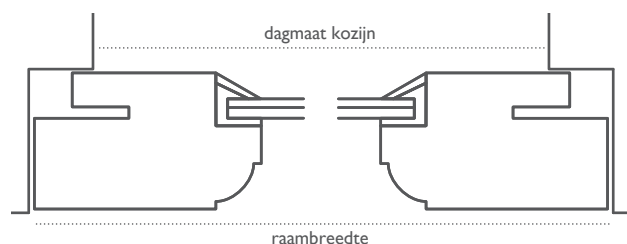

I handleiding schuivend onderraam

- 4** maak ook de kozijnstrips op deze hoogtemaat en schroef deze links en rechts in de hoeken van het kozijn, aan de onderzijde tot aan de dorpel

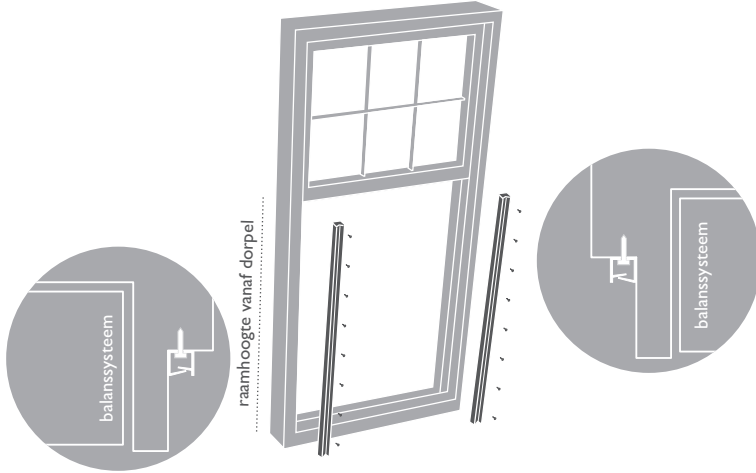

- . kort de kozijnprofielen (zwart-grijze U-vorm) af op dezelfde maat als de raamprofielen (zwarte L-vorm). De profielen hebben geen links-rechts kant in gebruik.
- . let ook op vorm van de dorpel, maar houd aan de buitenzijde een paar millimeters vrij voor afwatering.
- . indien het raam een schuifhoogte heeft die meer bedraagt dan deze schuifraamhoogte, houdt dan het kozijnprofiel altijd iets langer dan de uiteindelijke schuifhoogte, zodat de profielen altijd een stuk in elkaar blijven schuiven. Zie ook D-02.
- . schroef de profielen met passend Torx 6 bitje in de raamgeleiding van het kozijn vast met de bijgeleverde schroeven, onderin tegen de dorpel (afwatering)
- . gebruik alle gaten van de profielen en draai de schroeven niet verder dan tegen het profiel om ze niet door het profiel te forceren.
- . Het makkelijkst is om eerst de schroeven op tafel 1 slag in de ingekorte profielen te draaien, zodat ze op hun plaats staan dan de profielen in het kozijn te positioneren en alles aan te draaien.

- 5** benevel een schone doek met VR Finish of siliconenspray en wrijf hiermee de kozijnprofielen in. pas hierbij op niet het houtwerk te raken, in verband met de hechting van verf.

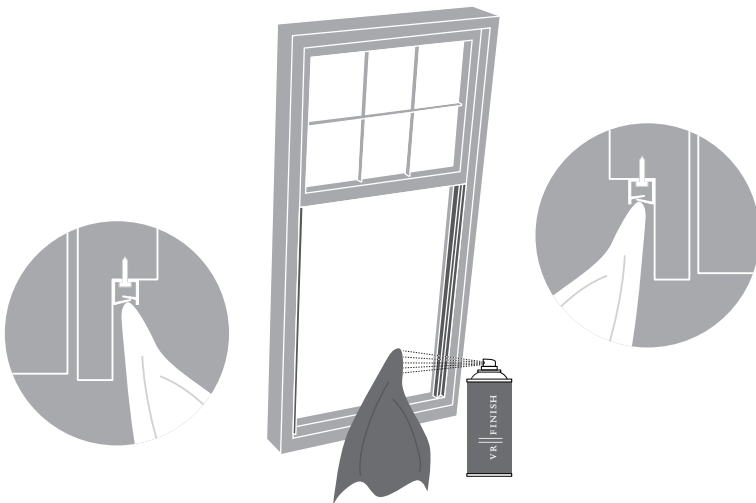

- . controleer of de kozijnprofielen vrij zijn van stof en vuil en maak deze zo nodig schoon met een doek, eventueel met een mild schoonmaakmiddel, alvorens VR Finish aan te brengen.
- . wrijf de beide lippen van de kozijnprofielen gelijkmatig in met een dunne laag VR Finish.
- . vermijdt na deze stap dat de kozijnprofielen in aanraking komen met stof en vuil voor optimaal functioneren.

I handleiding schuivend onderraam

6 plaats het schuifraam voorzichtig terug in het kozijn en koppel het balanssysteem weer aan en plaats de eindstoppen

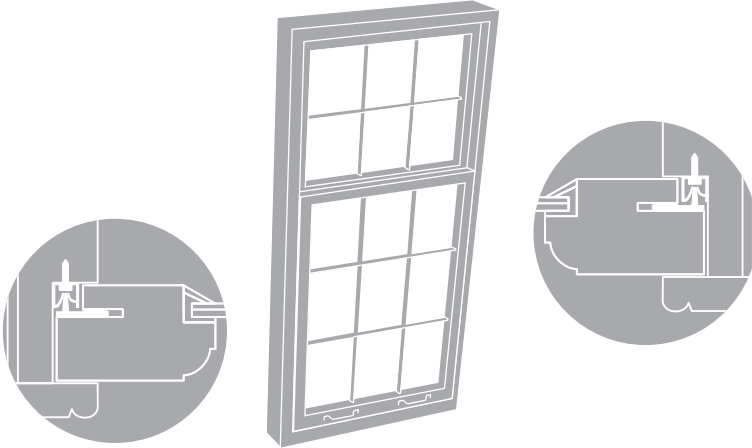

- . plaats het raam terug in het kozijn, waarbij de profielen in elkaar moeten haken. zie tekening
- . benader het kozijn zo recht mogelijk van de binnenzijde om er voor te zorgen dat de profielen direct goed gepositioneerd worden ten opzichte van elkaar.
- . zet het raam stabiel en veilig voordat het losgelaten wordt.
- . koppel het balanssysteem opnieuw aan

indien het schuifraam is vernieuwd met isolatieglas, vergeet dan niet dat het balanssysteem waarschijnlijk moet worden aangepast op het nieuwe gewicht om soepel te schuiven. Vervang daartoe de veren of de gewichten of voeg op een veilige manier extra gewicht toe op de bestaande gewichten.

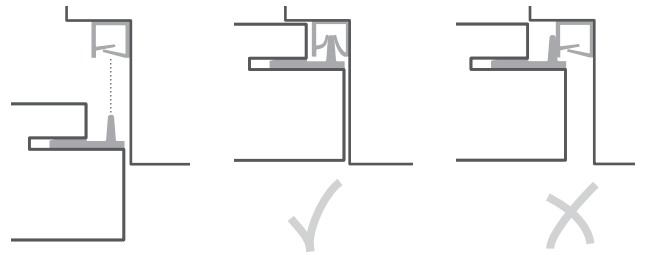

handleiding schuivend bovenraam

koppel voorzichtig het eventuele balanssystem los en haal het schuifraam uit het kozijn

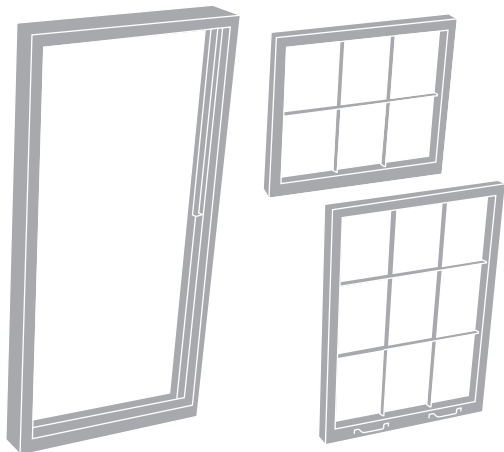

- . wees ervan verzekerd dat het raam ten allen tijde stabiel en veilig staat vooraleer het balanssysteem los te maken.
- . haal eventuele beleglatten of afdeklatten weg
- . koppel voor een systeem met contragewichten de gewichten voorzichtig los en til het raam uit het kozijn
- . haal bij een verensysteem de eventuele eindstoppen weg, schuif het raam omhoog, ondersteun het degelijk en koppel de veren voorzichtig los.

2 frees sponningen in het schuifraam links/rechts en boven/onder een groef over de hele breedte

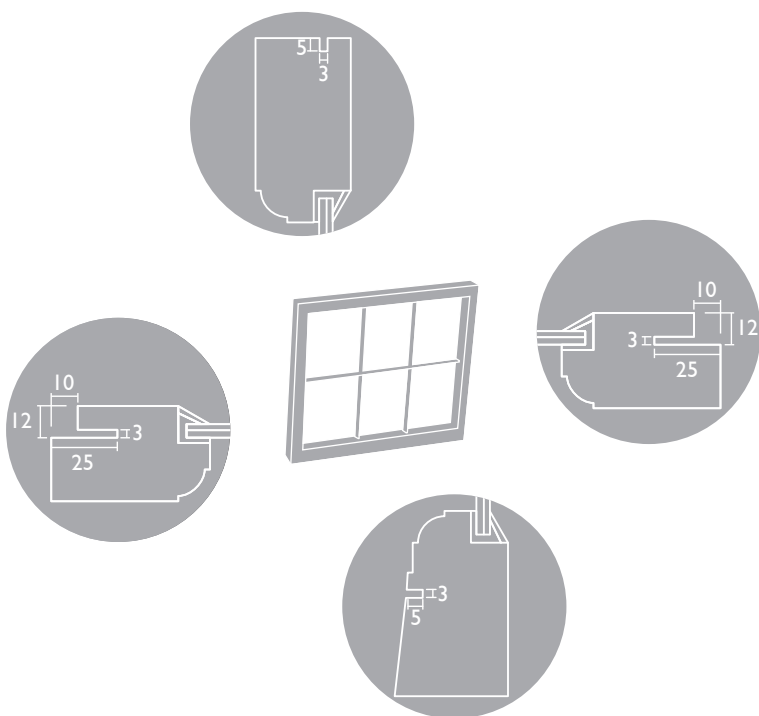

- . frees of zaag de zijspooningen (10x12mm en groef 3mm) met behulp van een bovenfrees en/of een groefzaag over de hele zijkant van het schuifraam aan beide kanten.
- . volg bij het frezen de rand van het schuifraam
- . indien het raam behoorlijk krom of weggesleten is, pas deze maatvoering aan volgens sectie D in dit overzicht.
- . indien enkel het bovenraam schuift, frees onder bij de wisseldorpel, een 3mm brede groef van ca. 5mm diep over de hele breedte. Doe dit op een handig stuk waar de schuine of platte uitstekende kanten van beide raamdelen samen komen en er ruimte is voor een O rubber van 6mm.
- . pas desnoods de wisseldorpel aan met een latje voor de groef in beide delen. Zie ook C-04
- . indien ook het onderraam schuift, heeft deze al een groef en een afdichting bij de wisseldorpel.
- . voorzie de bovenzijde, de bovendorpel, van een zelfde groef over de hele breedte.

II handleiding schuivend bovenraam

3 maak de raamprofielen links en rechts op de hoogtemaat, knip de O-profielen boven (groot) en onder (klein) op de breedtemaat en druk deze in de sponningen van het schuifraam

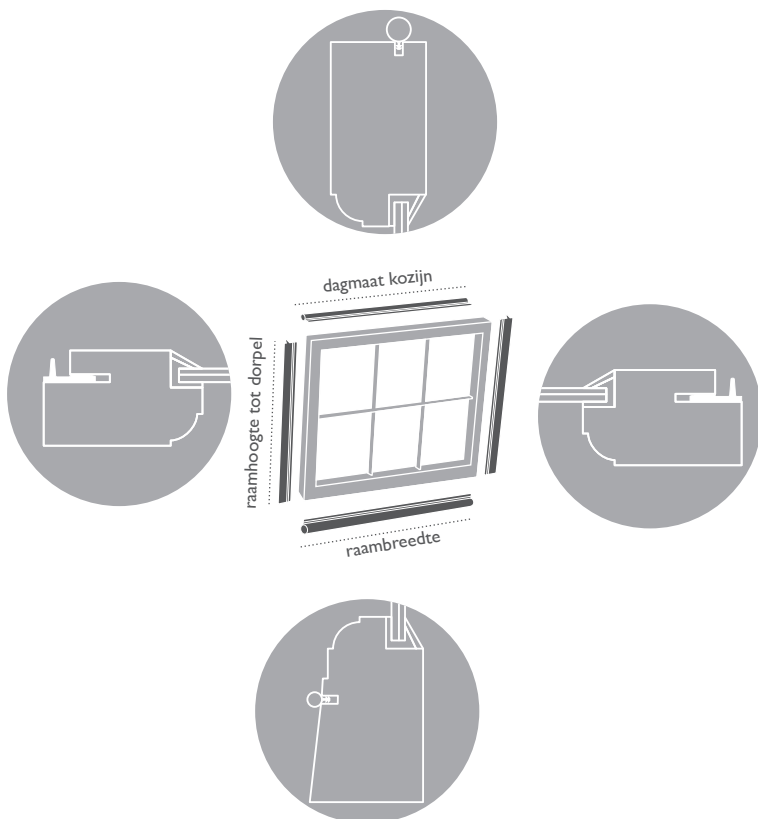

- . kort de raamprofielen af gelijk met de hoogte van het schuifraam. Doe dat zo dat in gesloten positie het profiel precies past tussen de bovendorpel en onderkant van het bovenraam. (zie tekening)
- . het is niet erg als deze maat iets afwijkt, maar een te lang profiel kan zichtbaar zijn en een te kort profiel kan iets meer lucht en tocht doorlaten.
- . druk deze profielen met de zaagtand-ribbels links en rechts in het schuifraam. tik het profiel aan de buitenzijde gelijk met de zijkant van het hout voor de positionering. (zie tekening)
- . pas dit bij een erg krom of weggesleten raam aan volgens de alternatieve detaillering in sectie D.
- . zorg ervoor dat in gesloten positie het profiel tot precies tegen de bovendorpel komt.
- . indien de gefreesde groef te groot is kan het profiel extra vastgehecht worden met een beetje lijm, of met paar spijkers op zijn positie gehouden worden.
- . maak een klein O-profiel (6mm O) op maat zodat het precies binnen de dagmaat van het kozijn past (zie tekening) en druk het in de gemaakte groef bij de wisseldorpel
- . maak voor de aansluiting boven een groot O-profiel (10mm O) op maat zodat het precies binnen de geleiding links-rechts, de sponningmaat, past (zie tekening) en druk het in de bovenzijde
- . rek deze profielen niet uit bij het op maat maken of bij het monteren.

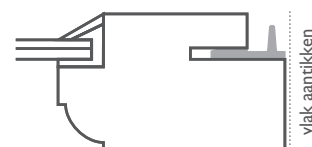
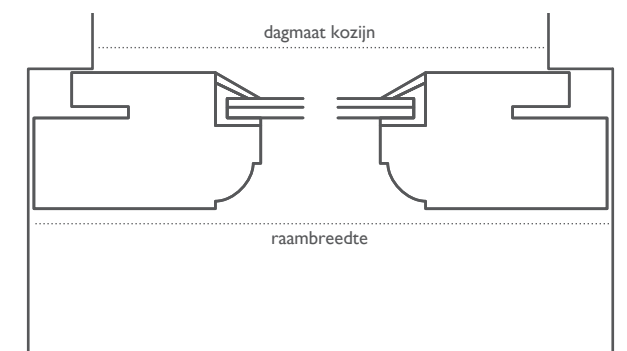

II handleiding schuivend bovenraam

- 4** maak ook de kozijnprofielen op deze hoogtemaat en schroef deze links en rechts in de hoeken van het kozijn, aan de bovenzijde tot aan de dorpel.

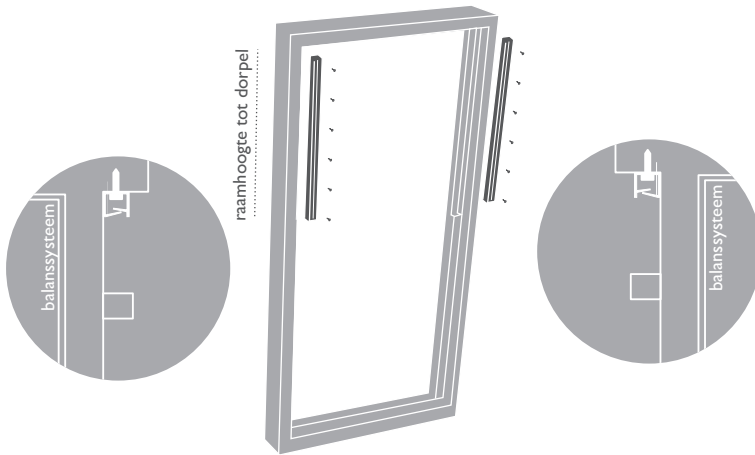

- . kort de kozijnprofielen (zwart-grijze U-vorm) af op dezelfde maat als de raamprofielen (zwarte L-vorm). De profielen hebben geen links-rechts kant in gebruik.
- . indien het raam een schuifhoogte heeft die meer bedraagt dan deze schuifraamhoogte, houd dan het kozijnprofiel altijd iets langer dan de uiteindelijke schuifhoogte, zodat de profielen altijd een stuk in elkaar blijven schuiven. Vergelijkbaar met D-02.
- . schroef de profielen in de raamgeleiding van het kozijn vast met de bijgeleverde schroeven, bovenin tegen de bovendorpel
- . gebruik alle gaten van de profielen en draai de schroeven niet verder dan strak tegen het profiel om ze niet door het profiel te forceren.
- . het makkelijkst is om eerst de schroeven op tafel 1 slag in de ingekorte profielen te draaien, zodat ze op hun plaats staan dan de profielen in het kozijn te positioneren en alles aan te draaien.

- 5** benevel een schone doek met VR Finish en wrijf hiermee de kozijnprofielen in. pas hierbij op niet het houtwerk te raken, in verband met de hechting van verf.

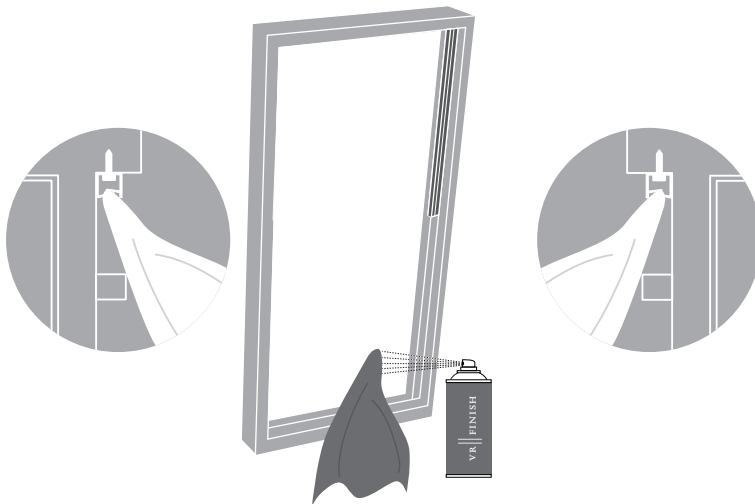

- . controleer of de kozijnprofielen vrij zijn van stof en vuil en maak deze zo nodig schoon met een doek, eventueel met een mild schoonmaakmiddel, alvorens VR Finish aan te brengen.
- . wrijf de beide lippen van de kozijnprofielen gelijkmatig in met een dunne laag VR Finish.
- . vermijdt na deze stap dat de kozijnprofielen in aanraking komen met stof en vuil voor optimaal functioneren.

II handleiding schuivend bovenraam

6 plaats het schuifraam voorzichtig terug in het kozijn en koppel het balanssysteem weer aan en plaats evt. eindstoppen

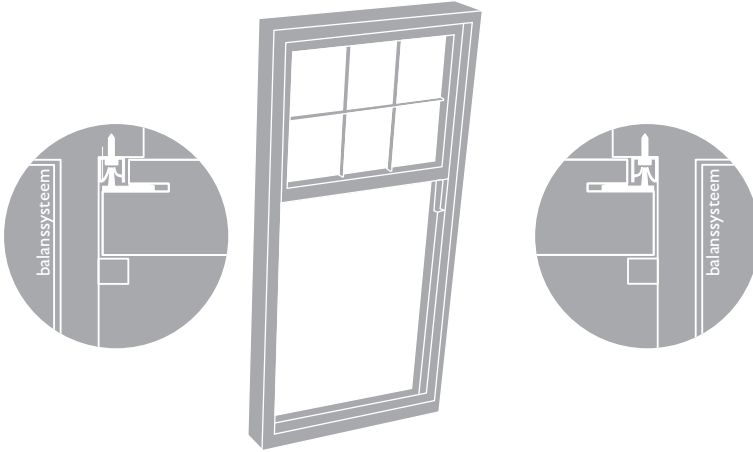

- . plaats het raam terug in het kozijn, waarbij de profielen in elkaar moeten haken. zie tekening
- . benader het kozijn zo recht mogelijk van de binnenzijde om er voor te zorgen dat de profielen direct goed gepositioneerd worden ten opzichte van elkaar.
- . zet het raam stabiel en veilig voordat het losgelaten wordt.
- . koppel het balanssysteem opnieuw aan.

Indien het schuifraam is vernieuwd met isolatieglas, vergeet dan niet dat het balanssysteem waarschijnlijk moet worden aangepast op het nieuwe gewicht om soepel te schuiven. Vervang daartoe de veren of de gewichten of voeg op een veilige manier extra gewicht toe op de bestaande.

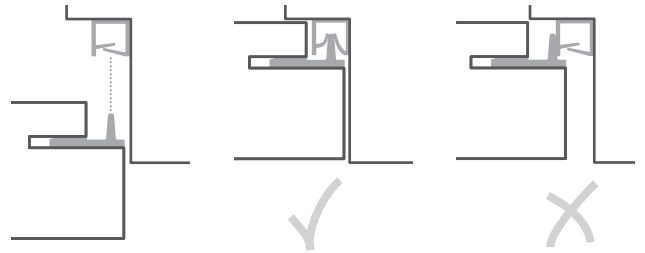

|||doorsnedes & alternatieven

Op de volgende pagina's zijn doorsnedes getekend van de toepassing van VR Strips. Voor sommige situaties zijn ook alternatieve toepassingen getekend, hierop kunt u naar eigen inzicht voortborduren om VR Strips voor uw situatie aan te passen.

doorsnedes zijn getekend op schaal 1:2, maten zijn aangegeven in mm

doorsnedes zijn standaard getekend met een raamdikte van 36 mm, tenzij anders aangegeven. In sectie D zijn alternatieve raamdiktes uitgetekend.

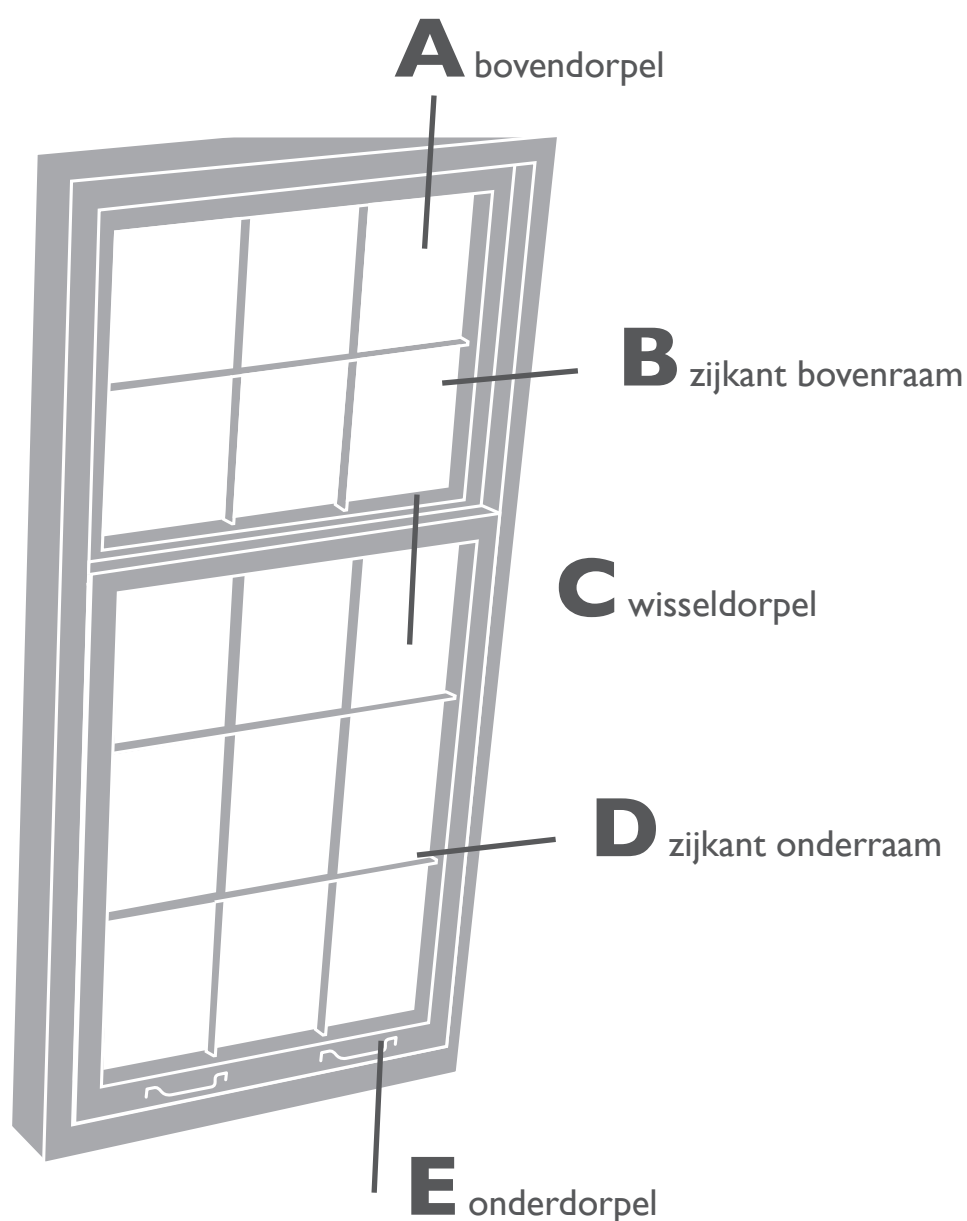

AI bovendorpel

III doorsnedes & alternatieven

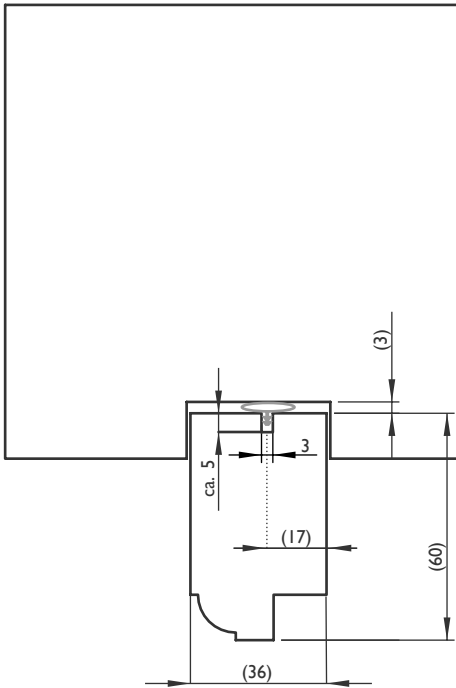

Voor (natuurlijke) ventilatie boven, zie: V Extra's

BI zijkant bovenraam

III doorsnedes & alternatieven

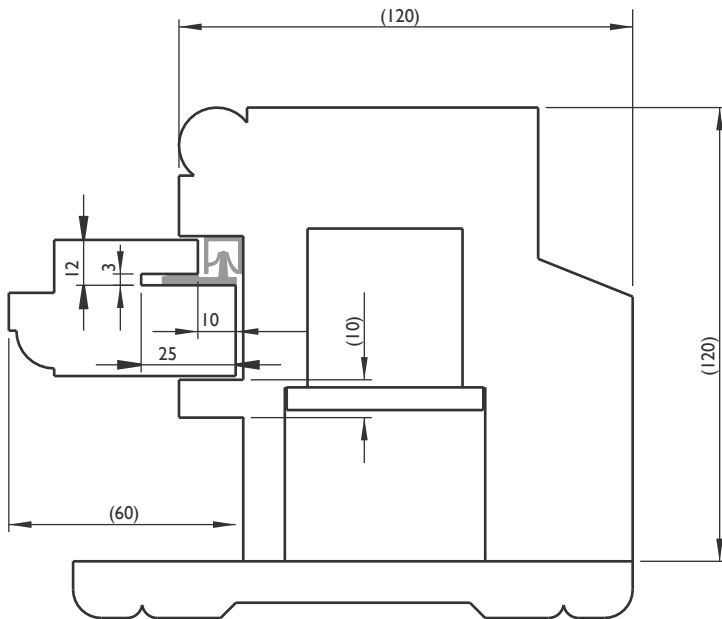

Gekoppelde balanssystemen met gelijktijdig of afzonderlijk schuivende boven- en onderramen, alsook tweelichtskozijnen met een gedeeld gewicht in de middenstijl kunnen zonder problemen met VR Strips worden uitgevoerd.

C1 wisseldorpel

III doorsnedes & alternatieven

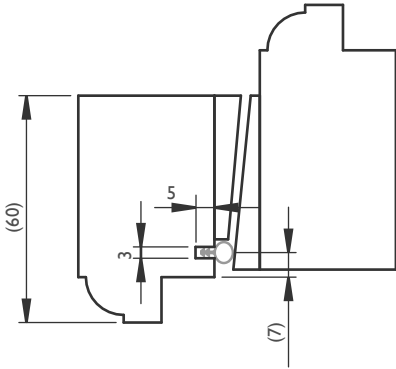

C2 wisseldorpel alternatief

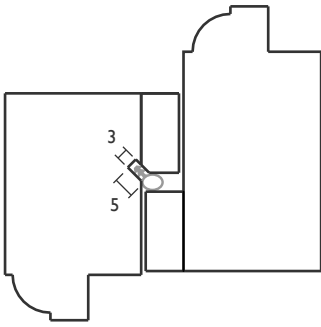

C3 wisseldorpel alternatief

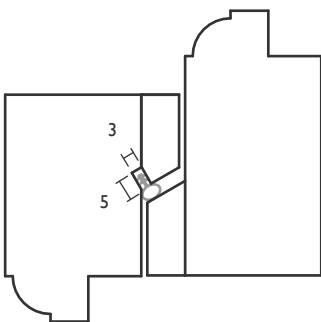

Er zijn veel meer alternatieve wisseldorpels mogelijk met deze profielen, toepassing volgens eigen inzicht.

D1 zijkant onderraam

III doorsnedes & alternatieven

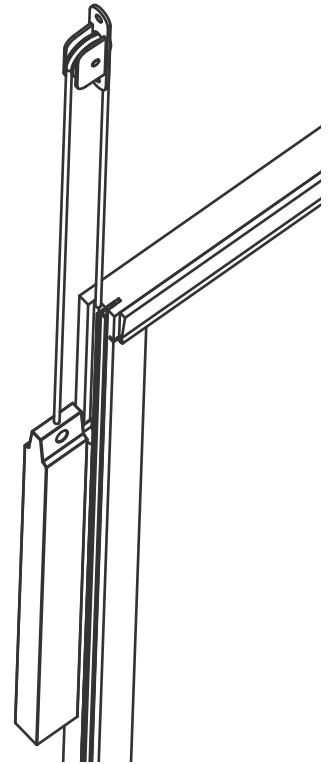
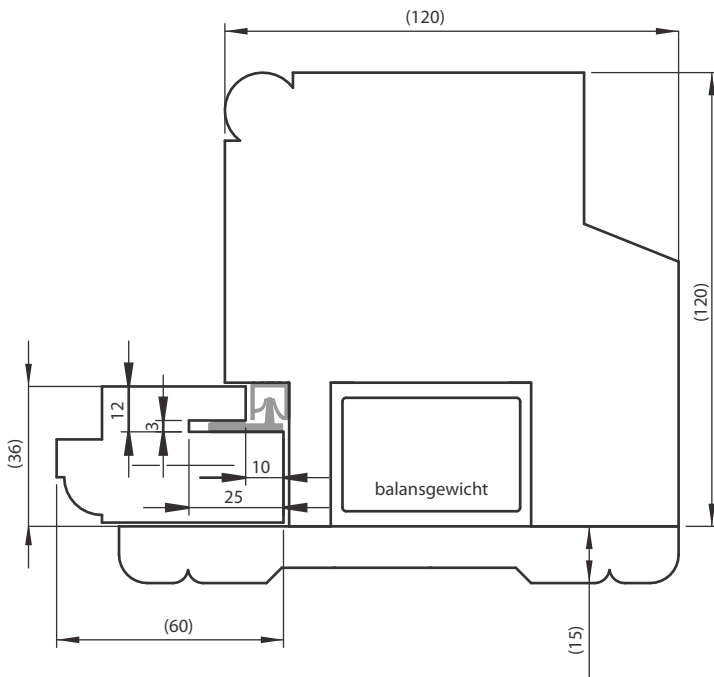

- . Bij erg kromme of versleten ramen zie:
VI bijzondere situaties
- . Uitleg over het toepassen van een pen als slot, zie:
V Extra's

D2 zijkant onderraam

alternatief - andere houtdiktes

Dikkere uitvoeringen voor het raam zijn voor de VR Strips geen enkel probleem en wijzen zichzelf. Ook dunner hout is in vele gevallen wel mogelijk. Hier wordt een doorsnede van de raam-kozijnstijl voor 30mm dik hout als voorbeeld weergegeven, waarbij de groef voor het touw verplaatst is.

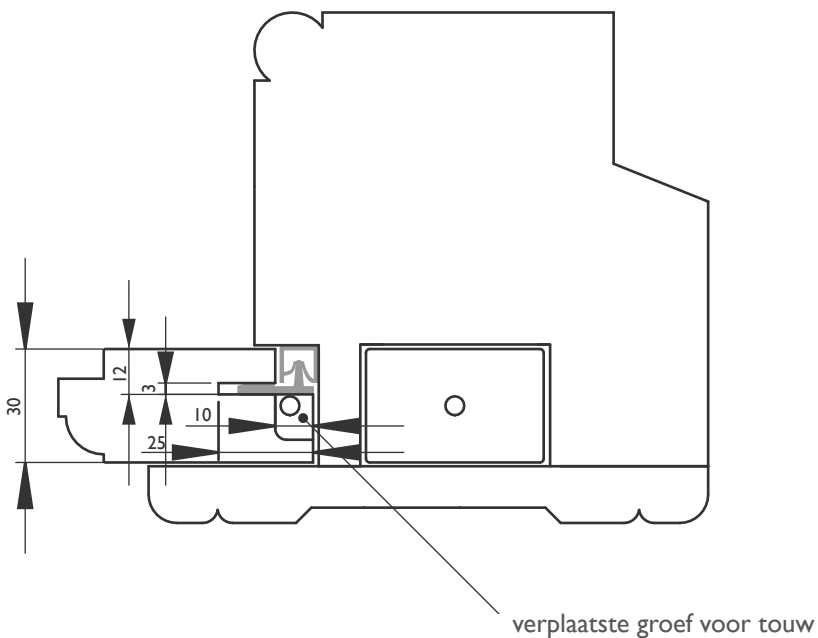

D3 zijkant onderraam III doorsnedes & alternatieven

alternatief - balansveren in koker (Houtje-Touwtje systeem)

Indien het contragewicht in de gewichtskoker wordt vervangen door een balansveer, wordt er nog steeds gebruik gemaakt van een touw en katrol. Op deze manier is het mogelijk het balanssysteem flink te verzwaren -bijvoorbeeld na het toepassen van isolatieglas- zonder een zichtbare wijziging te moeten doorvoeren. Dit systeem maakt gebruik van een speciaal touw en katrol met kogellagers en kan als geheel verkregen worden bij HappyLift. Dit heeft geen invloed op de toepassing van VR Strips.

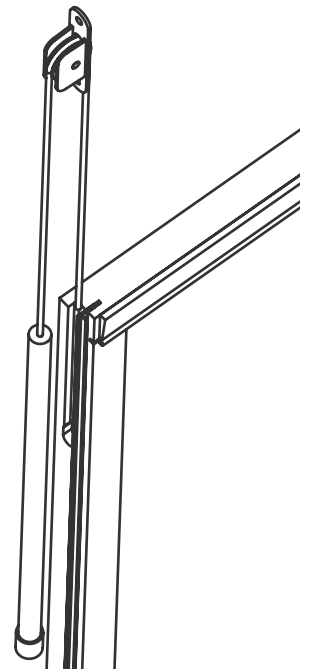
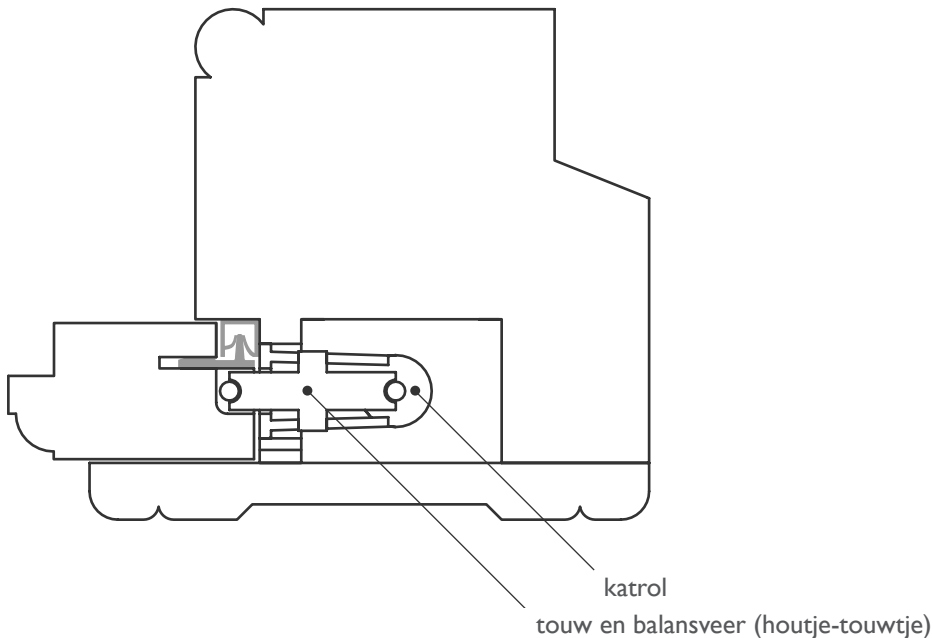

D4 zijkant onderraam

alternatief - balansveren in het schuifraam

De balansveren kunnen ook ingebouwd worden in het schuifraam zelf. Op deze manier kan de gewichtskoker ongemoeid blijven. Deze manier is iets minder mooi -de veren zijn zichtbaar- en vergt redelijk veel ruimte, maar kan toegepast worden bij dickere ramen. De groef voor de veer moet ruimte hebben naast de inbouwruimte voor de VR strips. Hier getekend met veer in groef 20mm. Informatie over groef en het inbouwen van de veer bij HappyLift.

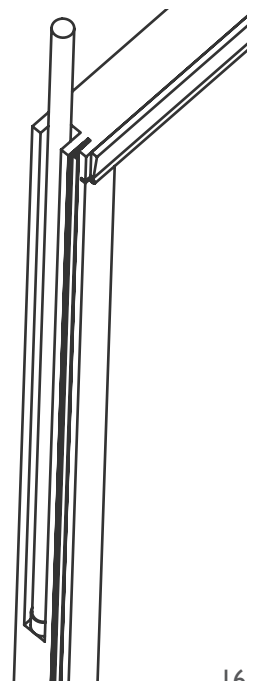
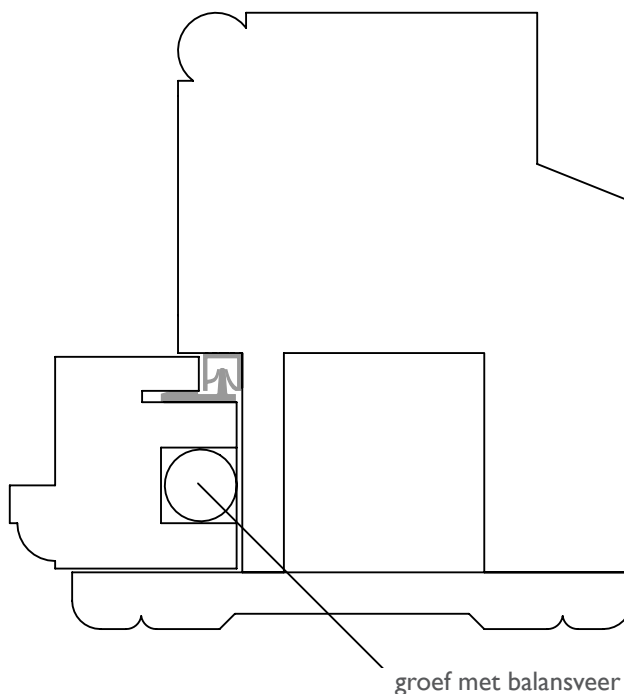

E1 onderdorpel

III doorsnedes & alternatieven

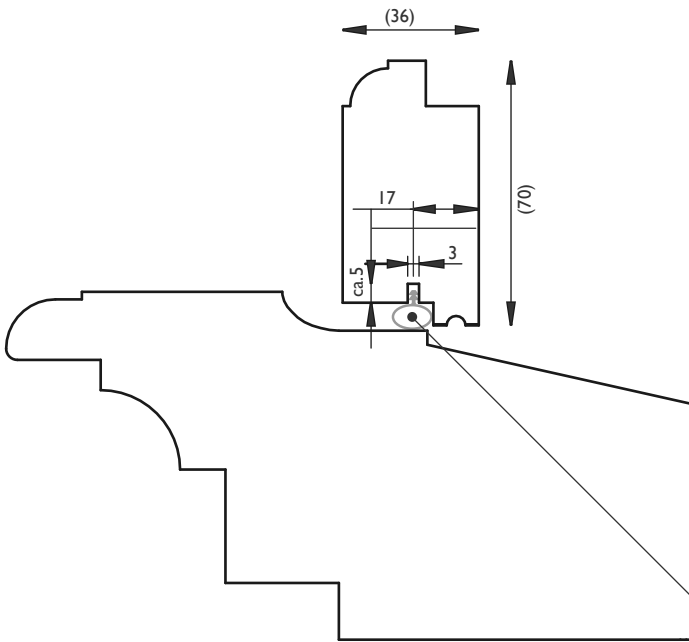

Deze positie voor het O-profiel is ideaal omdat het zo een gesloten kader vormt met de strips aan de zijkanten.

E2 onderdorpel alternatief

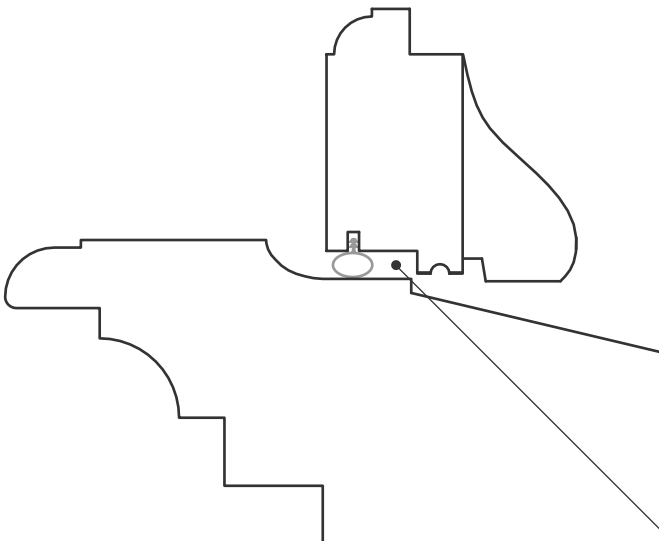

Deze positie van het O-profiel is ook mogelijk, maar creëert een kleine kier tussen de O-profielen en de strips aan de zijkant.

E3 onderdorpel

alternatief - vlakke dorpel

III doorsnedes & alternatieven

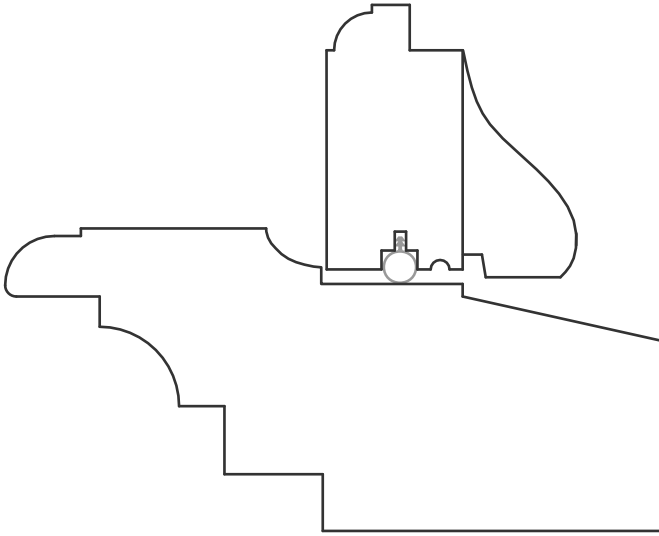

IV bijzondere situaties

In dit hoofdstuk worden enkele bijzondere situaties behandeld waarbij de toepassing van VR Strips enige extra aandacht vereist. Over het algemeen kunnen VR Strips probleemloos worden toegepast, maar om een optimaal resultaat te bereiken is het soms nodig aanvullende werkzaamheden uit te voeren.

erg versleten ramen

- bij oude ramen die erg krom zijn of waarbij veel hout is weggesleten kunnen de VR Strips geplaatst worden rekening houdend met de oorspronkelijke maten.
- let er op dan met het wegfrezen van de gevraagde sponningen (10x12mm) het raam niet door het kozijn kan vallen, of dat de weggefreesde ruimte van de buitenkant zichtbaar wordt. Dit kan opgelost worden door de weg te frezen maat uit te zetten vanuit het midden en de maat te relateren aan het kozijn. Niet de kromming van het hout volgen maar recht frezen. Als het ware de oorspronkelijke maat aanhouden.
- voor de geleiding van het raam kan eventueel een extra lat ingeplaatst worden (zie tekening) om het raam weer zo breed te maken als oorspronkelijk.
- maak de afweging of het niet beter is de zijkant (de buitenzijdes) op te knappen door er een nieuw stuk hout op te lijmen en zo het geheel recht te maken.
- duw bij de montage de raamprofielen niet helemaal tot tegen de -afgesleten- zijkant, maar positioneer ze vanuit het midden van het raam tot aan de kozijnmaat. zie tekening. Spijker of lijm ze indien nodig vast.

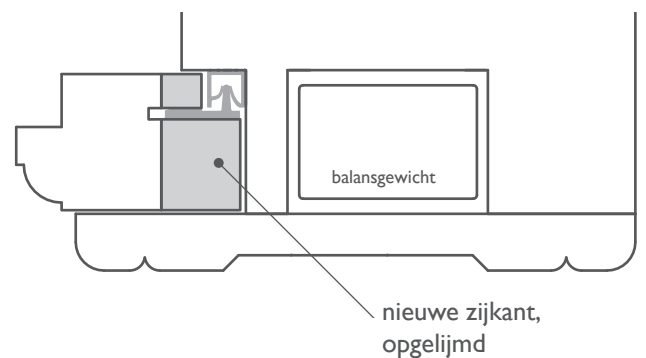
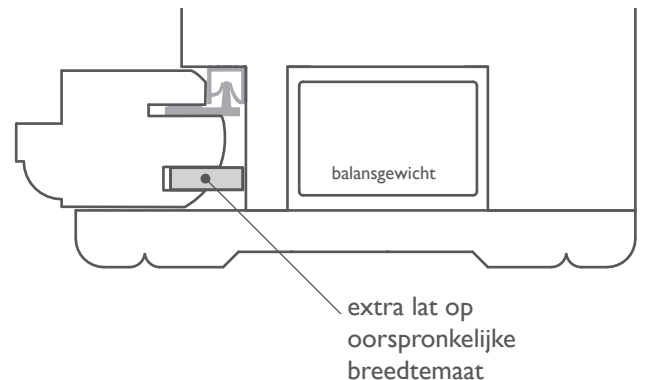
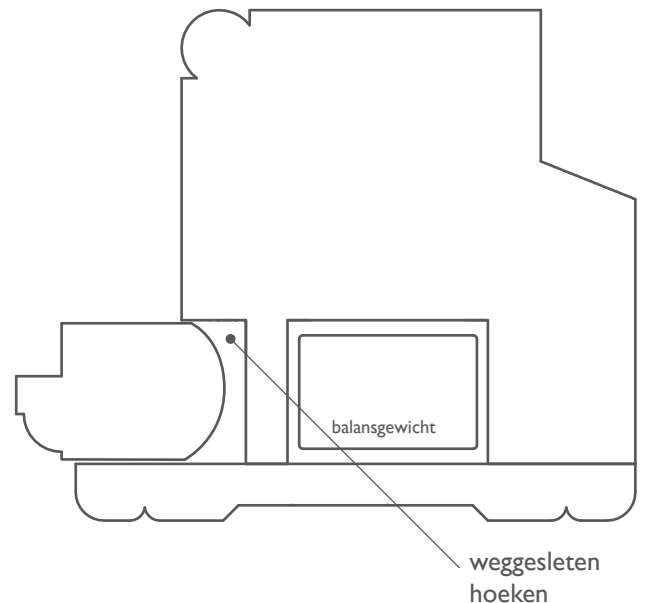
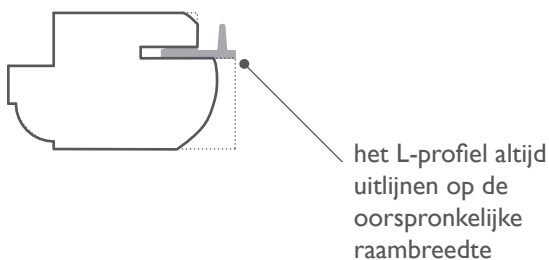

IV bijzondere situaties

veel speling tussen raam en beleglat

Door slijtage van het raam kan het zijn dat het raam door de beleglat te veel ruimte krijgt t.o.v. het kozijn. In dat geval zal de afdichting van de VR Strips ook minder zijn. Druk het raam daarom iets meer naar buiten met behulp van viltjes of een strip op de beleglat.

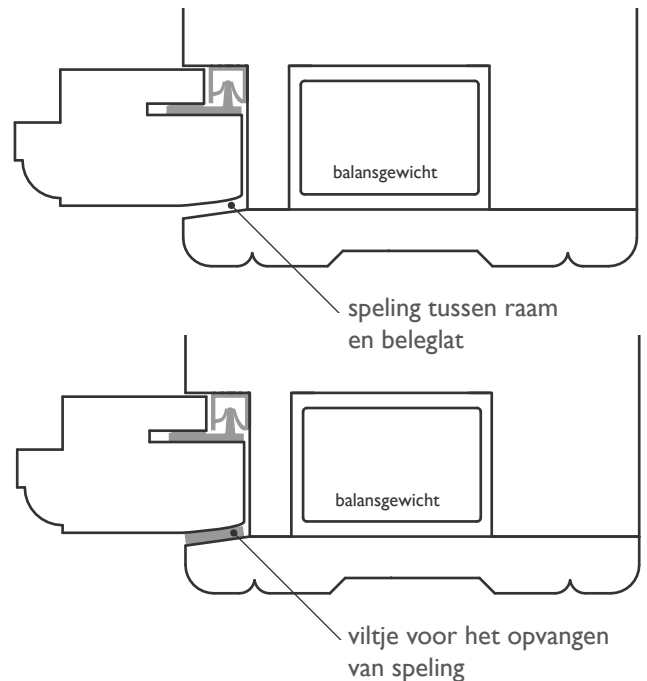

grote schuifhoogte t.o.v. de schuifraamhoogte

Indien de schuifhoogte gelijk is aan de hoogte van het schuifraam, dan moet er op gelet worden dat de profielen toch altijd een klein stuk in elkaar blijven. Daarvoor kan het kozijnprofiel enkele centimeters verlengd worden. Het raamprofiel (L) hoeft niet aangepast te worden.

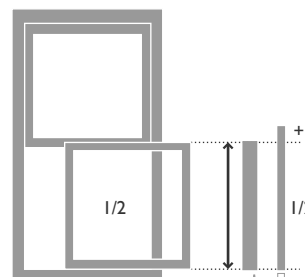

Bij een raam waarbij de schuifhoogte groter is dan de schuifraam hoogte (een klein schuivend deel dat een grote hoogte schuift) moet het kozijnprofiel zo lang zijn als de schuifhoogte. Het raamprofiel (L) hoeft niet aangepast te worden. Daarmee steekt het kozijnprofiel in gesloten stand dus iets uit boven de rand van het schuifraam, maar dat zit achter de beleglat, dus niet in het zicht.

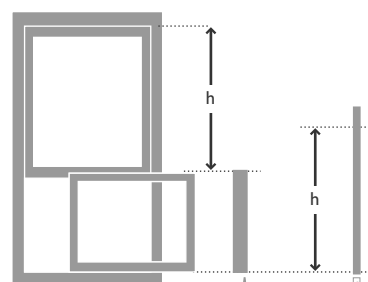

erg grote ramen

De profielen zijn in verschillende lengtes leverbaar op aanvraag. Let wel op dat er bij hele grote ramen ook meer wrijving op treedt. Een groter raam is hoe dan ook al lastig in beweging te zetten door de massa, maar er is dus ook meer wrijving in de profielen.

V extra's & uitbreidingen

VR Strips heeft dankzij de minimale inbouwruimte in de meeste gevallen geen invloed op extra functionaliteiten van het schuifraam, zoals ventilatie of een slot. Hieronder enkele doorsneden om duidelijk te maken hoe deze producten naast elkaar toegepast kunnen worden.

ventilatie

Een goede manier om natuurlijke isolatie te krijgen in huis is het weglaten van het O-profiel bij de bovendorpel of wisseldorpel, afhankelijk van het raam. De aanvoer van frisse lucht op die hoogte is niet storend en zorgt voor een gezonde luchtcirculatie in huis.

Een afsluitbaar rooster zoals hieronder getekend in combinatie met het O-profiel maakt het mogelijk de ventilatie open of dicht te zetten.

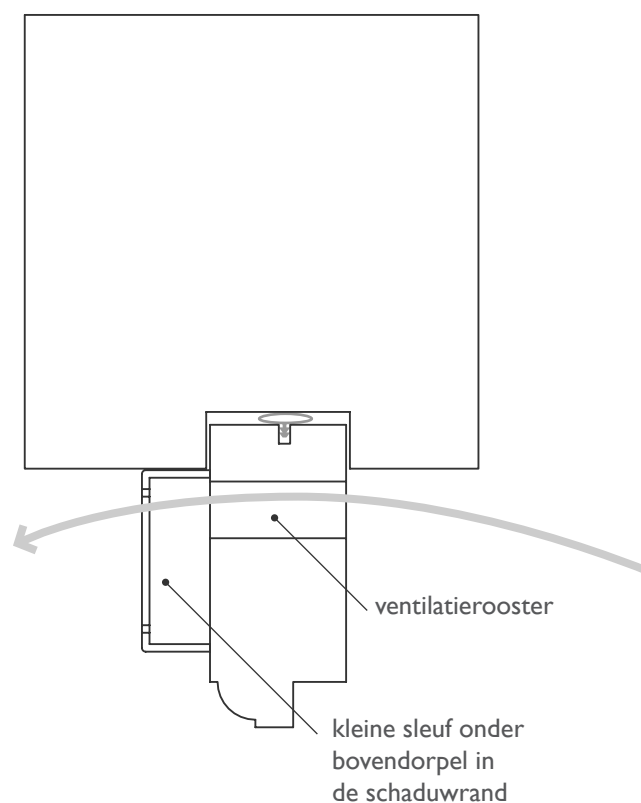

slot

Een pen die het schuifraam vast zet aan de beleglat is de traditionele en duurzame manier om het raam op slot te zetten. De sluiting met klassieke pen kan degelijker gemaakt worden door de hout-hout verbinding te versterken met een metalen plaatje.

Daarnaast is het mogelijk sloten met politiekeurmerk toe te passen op het schuifraam. Dat kan op de onderdorpel of aan de bovenzijde van het schuivend onderraam. Naar eigen inzicht toe te passen zodat het goed bereikbaar is en niet een uit de toon vallende toevoeging wordt. Meer informatie daarover via bouwbeslag handelaar.

De hier beschreven oplossingen zijn slechts twee van de vele mogelijkheden, welke over het algemeen uitstekend kunnen worden toegepast in combinatie met VR Strips.

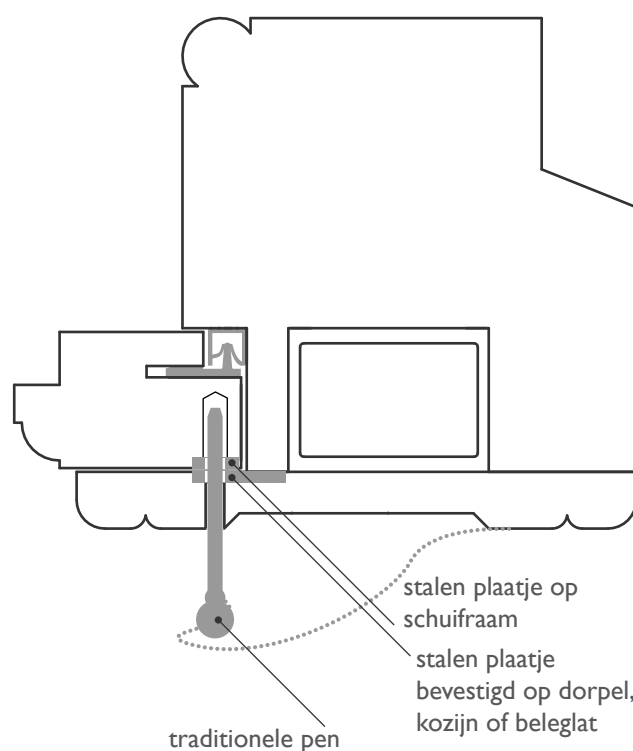

VI gebruik & onderhoud

VR Strips vereisen weinig aandacht in gebruik en onderhoud. Hieronder echter wel een klein aantal aandachtspunten voor optimaal gemak.

gebruik

- VR Strips hebben geen invloed op het demonteren van het raam, bijvoorbeeld voor een verhuizing. Let bij het terugplaatsen wel op dat de profielen in elkaar vallen.

onderhoud

- verwijder eens per jaar eventueel gruis, stof en dergelijke uit de kozijnprofielen
- behandel de VR Strips afhankelijk van de gebruiksfrequentie eens per jaar met VR Finish. Schuif hiertoe het raam zover mogelijk open en behandel de nu zichtbare delen van de kozijnstrips

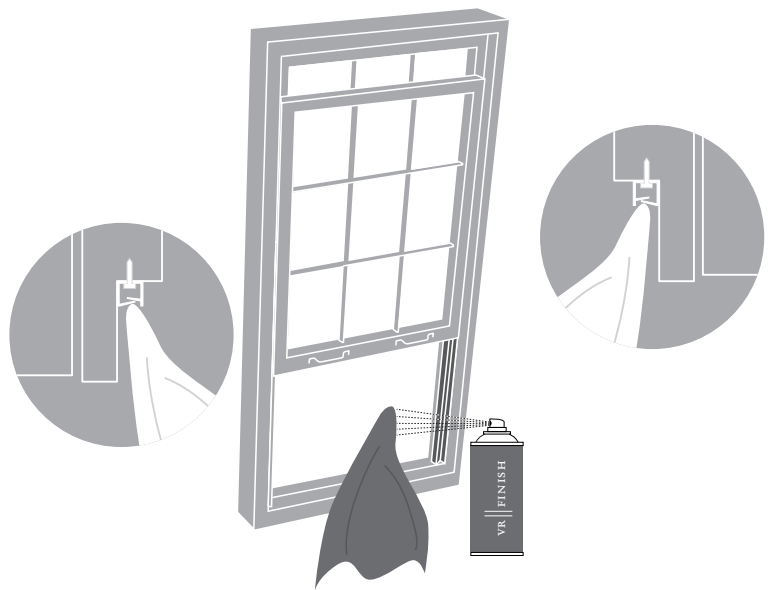

VII mogelijke problemen

Mochten er onverhoopt problemen ontstaan tijdens of na de montage, kijkt u hieronder of u een passende oplossing kunt vinden. Mocht uw probleem er niet tussenstaan, of niet opgelost worden, kijk dan op www.vanruydael.nl voor meer informatie en contactgegevens.

raam is niet goed te plaatsen

- let erop dat de raamprofielen gelijk met de zijkant van het schuifraam zijn gedrukt. Bij versleten ramen moeten deze profielen gelijk komen met de vlakke of oorspronkelijke zijkant van het schuifraam.
- bij het plaatsen van het raam moet aan beide zijden het raamprofiel zoveel mogelijk in het midden van de lippen van het kozijnprofiel vallen. Corrigeer eventueel door het raamprofiel iets te verplaatsen ten opzichte van de zijkant van het schuifraam.
- controleer of zowel het raamprofiel als het kozijnprofiel per zijde uit 1 stuk bestaan.

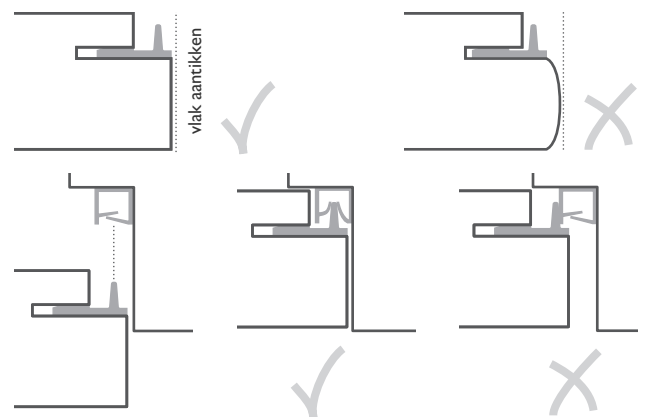

tocht onder of via de zijkant

- indien het O-profiel onder niet op de voorgeschreven positie (zie III E1) is gemonteerd kan er een kleine kier ontstaan via de zijkant-onder. Verander eventueel de detaillering van de dorpel om het O-profiel wel op de voorgeschreven plek te kunnen toepassen.
- als de dorpel ver is uitgezakt kan het zijn dat het 10mm O-profiel het verschil niet kan opvangen. Maak de aansluiting preciezer door de dorpel te voorzien van een vlak stuk of door het schuifraam te aan te passen aan de uitgezakte dorpel.
- tocht via de zijkanten kan voorkomen als door slijtage van het raam of de beleglat extra speling ontstaat en het raam ver naar binnen kan staan. De profielen haken dan onvoldoende in elkaar. Gebruik viltjes (zie IV bijzondere situaties) om de positie te verbeteren of herstel het raam weer naar zijn originele -niet uitgesleten- staat.

tocht bij de wisseldorpel

- controleer of het O-profiel zo is geplaatst dat bij sluiting van het raam dit profiel over de hele lengte wordt aangedrukt. Maak de groef zo nodig op een andere positie.
- indien de spleet bij de wisseldorpel erg groot is kan een groter O-profiel gebruikt worden.

raamprofiel zit los

- indien de groef in het schuifraam iets groot is uitgevallen, kan het zijn dat bij het openen en sluiten het raamprofiel schuift ten opzichte van het raam. Het profiel kan eenvoudig worden vastgelijmd in de groef of met een spijker via de buitenzijde (uit het zicht) van het schuifraam worden vastgezet.

lastig openen/sluiten

- . controleer of het gewicht van het raam overeenkomt met het gewicht van het balanssysteem. indien er nieuw glas is geplaatst, dan moet waarschijnlijk het extra gewicht worden gecorrigeerd in het systeem. Dat kan bij contragewichten door massa toe te voegen of door het oude gewicht te vervangen door een aangepast gewicht. Bij balansveren moeten waarschijnlijk nieuwe veren besteld en geïnstalleerd worden.
- . kijk of de speling van het raam in het kozijn niet meer dan enkele millimeters bedraagt. Corrigeer eventueel met een geleideblokje, zie: IV bijzondere situaties.
- . ga na of de positionering van de raamprofielen ten opzichte van de kozijnprofielen goed is. Vallen deze netjes in elkaar? Corrigeer eventueel door het raamprofiel in de groef te verplaatsen, gericht op de maten van het kozijn, zie: IV bijzondere situaties.
- . voel langs de bevestigingsschroefjes in het kozijnprofiel of deze ver genoeg zijn aangedraaid. Draai ze zo goed mogelijk tot tegen het profiel, zonder te forceren.
- . zit er gruis/splinters/afval in de kozijnprofielen? Haal het raam los en stofzuig tussen de profielen.
- . loop eventueel met een beetje talkpoeder langs het raamprofiel om de stroefheid te verminderen. Gebruik geen olie of smeermiddelen die stof kunnen aantrekken.
- . na verloop van tijd kan het zijn dat de profielen minder soepel schuiven. Behandel in dat geval de soepele binnenzijdes van de kozijnprofielen met siliconenspray of -vloeistof en laat dit goed opdrogen.